

Ansicht 1-1, 1:5

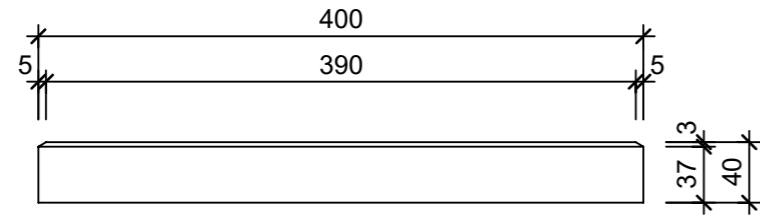

Schnitt 2-2, 1:5

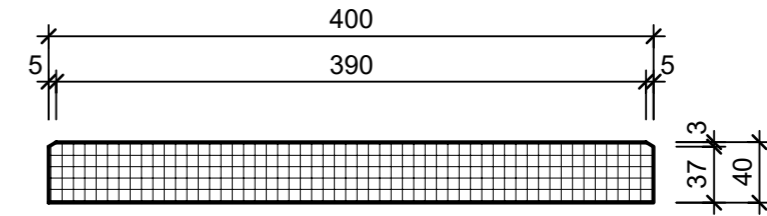

Grundriss, 1:5

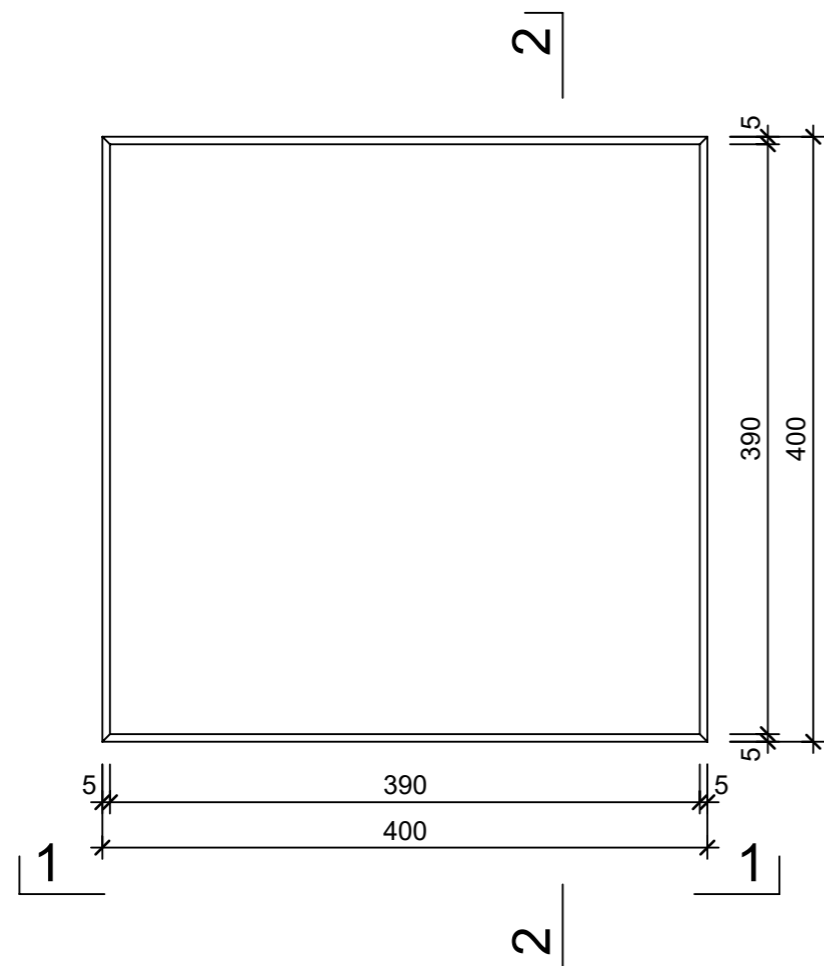

Isometrie

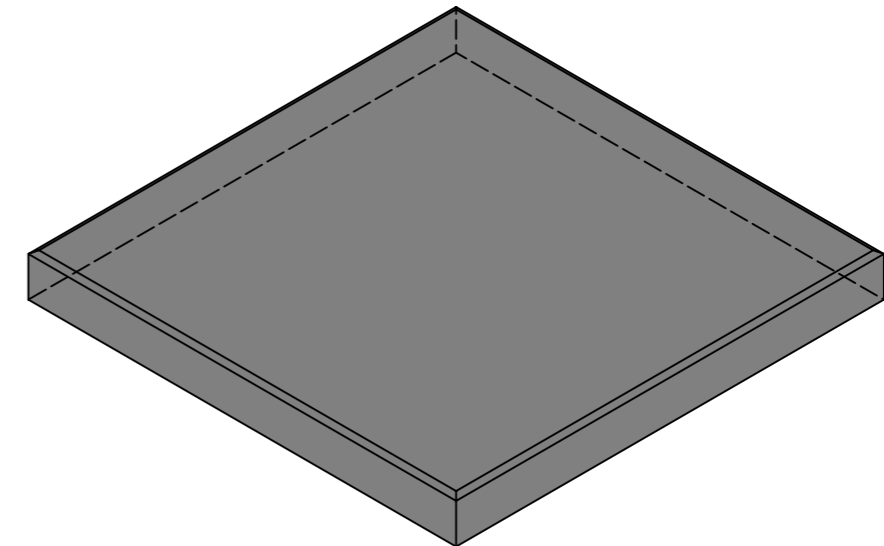

|  |                 |        |                                   |                            |
|--|-----------------|--------|-----------------------------------|----------------------------|
| Rubrik: K3002  | Art.-Nr: 123737 | HW: 16 | Massstab: 1:5                     | Format: DIN A3             |
| Platten  |                 |        | Gezeichnet: 13.11.2023 / abma     | Geprüft: 13.11.2023 / chma |
| PARADISO Gehwegplatte imprägniert<br>granit gestrahlt gefast   |                 |        | Änderung: /                       | Geprüft: /                 |
|  |                 |        | Änderung: /                       | Geprüft: /                 |
|  |                 |        | Änderung: /                       | Geprüft: /                 |
| L 400mm, B 400mm, H 40mm   |                 |        | Ersetzt:                          |                            |
|  <b>CREABETON AG</b><br>6221 Rickenbach LU info@creabeton.ch<br>Telefon 0848 400 401<br><b>CREABETON MATÉRIAUX AG</b><br>1523 Granges-près-Marnand VD       |                 |        | Plan-Nr: K3002_123737_16_PZ_01_01 |                            |
| <small>Diese Zeichnung ist geistiges Eigentum des HW und darf ohne deren Einwilligung weder kopiert, vervielfältigt, weitergegeben, noch zur Ausführung benutzt werden. Art. 5 des Bundesgesetzes gegen den unlauteren Wettbewerb (UWG).</small> |                 |        |                                   |                            |