

Schnitt 1-1, 1:25

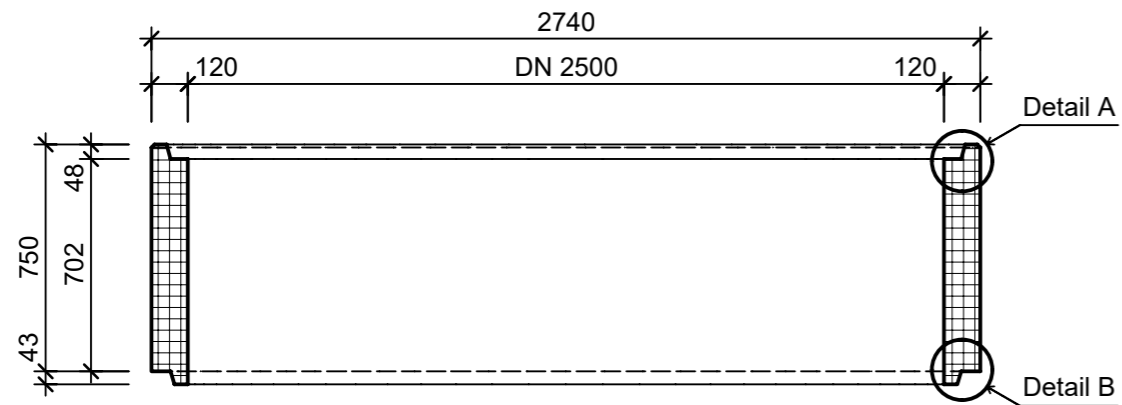

Detail A, 1:2

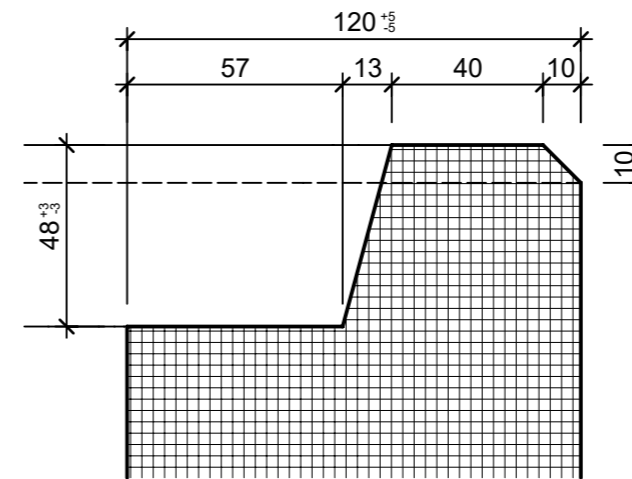

Detail B, 1:2

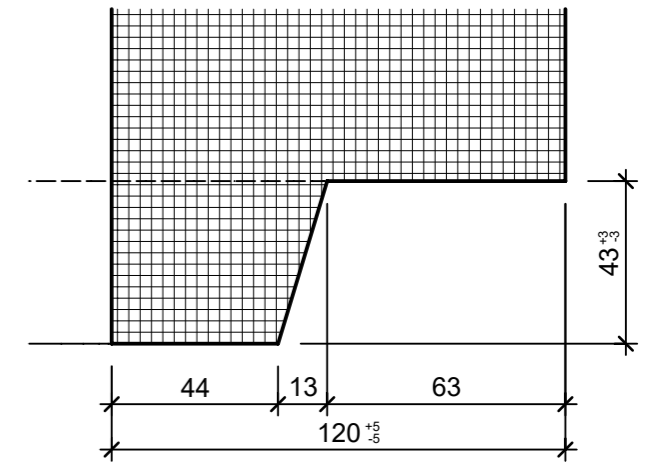

Grundriss, 1:25

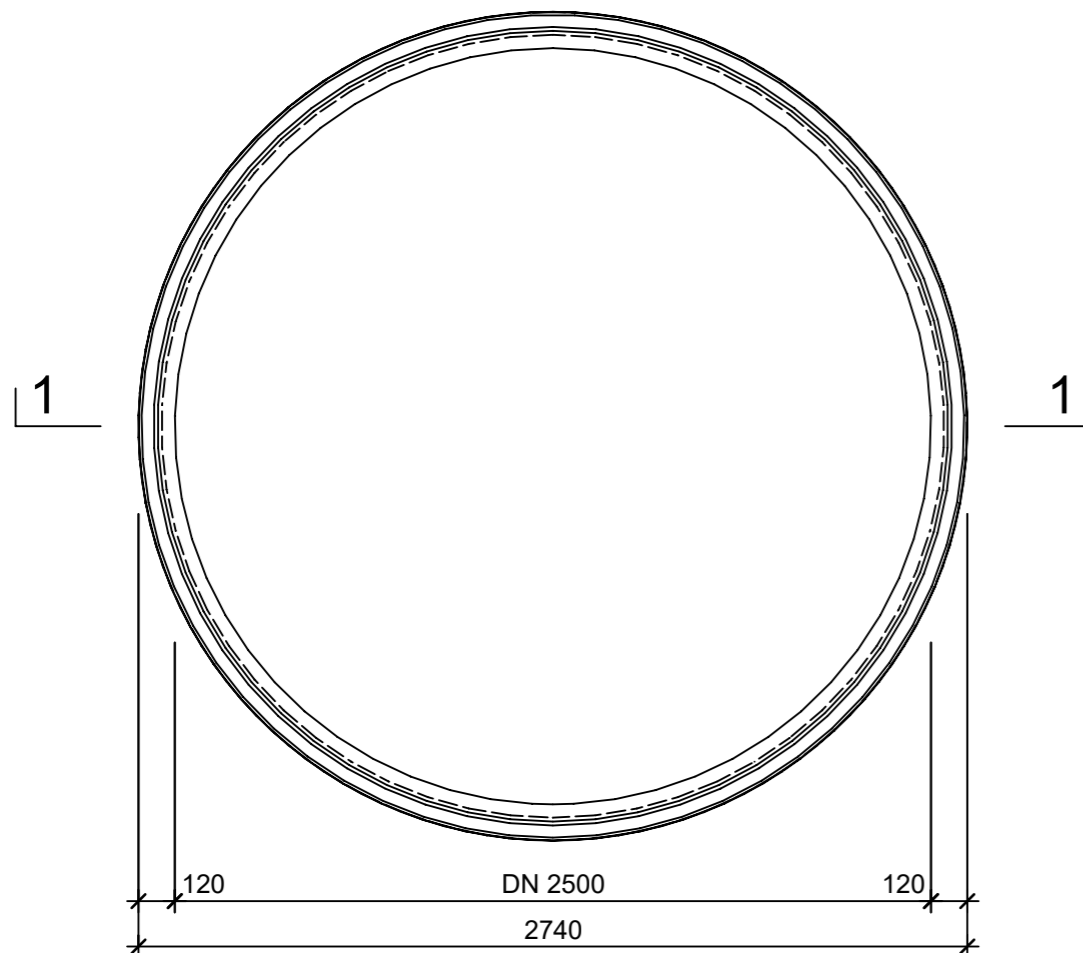

Isometrie

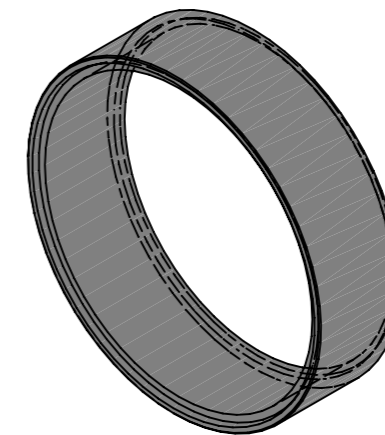

Rubrik: A2002	Art.-Nr: 103772	HW: 16	Massstab: 1:2/25	Format: DIN A3
Betonrohre / Schachtbauteile		Gezeichnet: 24.07.2025 / TIFa		Geprüft: 24.07.2025 / ChMa
Betonrohr bewehrt FK 20		Änderung: /	Geprüft: /	
		Änderung: /	Geprüft: /	
		Änderung: /	Geprüft: /	
D 2500mm, L 750mm, W 120mm			Ersetzt:	
CREABETON AG 6221 Rickenbach LU info@creabeton.ch Telefon 0848 400 401 CREABETON MATÉRIAUX AG 1523 Granges-près-Marnand VD			Plan-Nr: A2002_103772_16_PZ_01_01	
<small>Diese Zeichnung ist geistiges Eigentum des HW und darf ohne deren Einwilligung weder kopiert, vervielfältigt, weitergegeben, noch zur Ausführung benutzt werden. Art. 5 des Bundesgesetzes gegen den unlauteren Wettbewerb (UWG).</small>				